

NEW

SM750

HYDROSERVER



**MANIPOLATORE PER IMPIEGO
DI LAVORI INDUSTRIALI PESANTI**

SUN-MAC

OFFICINA COSTRUZIONI
MECCANICHE ED OLEODINAMICHE

Robustezza Prestazioni elevate Facilità d'utilizzo

Il manipolatore **SM 750 Hydroserver**, è stato progettato per l'impiego specifico di operazioni in fonderia quali:

- Distaffatura,
- Smaterozzatura,
- Aggancio dei getti alla sabbiatrice,
- Smistamento in genere,

adatto ad operare nelle condizioni ambientali più difficili.

Parallelogramma per mantenere la pinza verticale durante l'estensione / contrazione del braccio.

Basamento su misura!

NEW

SM750
HYDROSERVER



Cabina operatore



Joystick



La postazione di comando, è costituita da una cabina, la quale può essere dotata di aria condizionata, studiata per dare il massimo comfort all'operatore, massima visibilità e sicurezza. Un sedile ammortizzato con sensore "presenza uomo" che disabilita tutti i comandi in assenza dello stesso, garantendo un elevato livello di sicurezza. Inoltre, sul quadro di comando, è presente una pulsantiera con i principali comandi tra cui i pulsanti marcia-arresto di emergenza.



Applicazione in fonderia: recupero ed impilaggio di fusioni da kg 750.

Caratteristiche Tecniche		SM 750 Hydroserver
Rotazione:	°	300
Raggio di azione	°	5.200
Lunghezza braccio principale	mm	3.000
Lunghezza braccio secondario	mm	2.500
Lunghezza pinza	mm	1.000
Capacità operativa	kg	750
Rotazione della pinza	°	360 continui
Alimentazione		380V = 50HZ
Potenza installata	kW	30
Pressione di esercizio	Bar	150
Raffreddamento		Acqua oppure aria
Comandi		composti da 2 joystick e sicurezze passive

Area di Lavoro

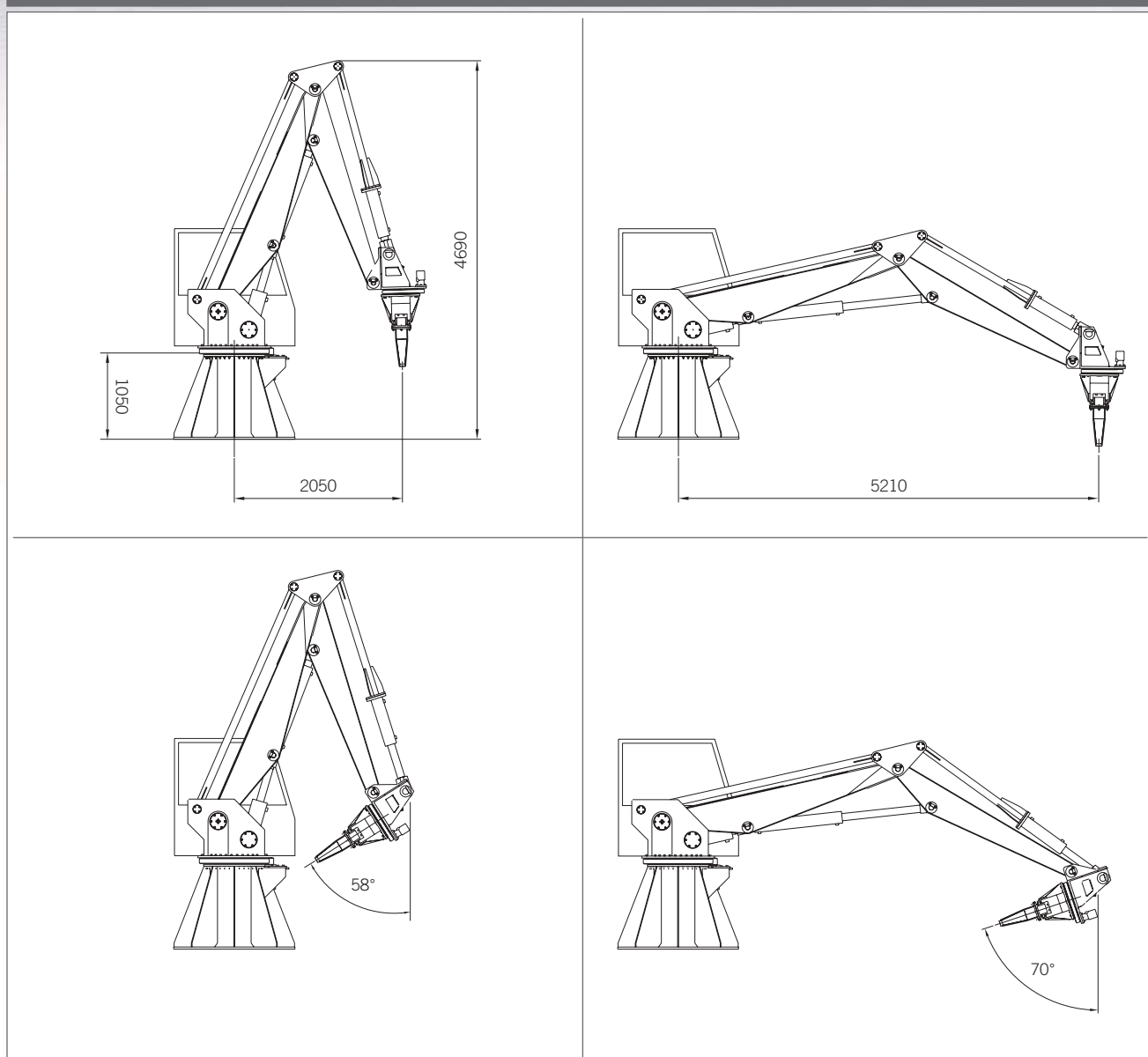

CE

SUN-MAC
OFFICINA COSTRUZIONI
MECCANICHE ED OLEODINAMICHE

SUN-MAC 24021 ALBINO (BG) - VIA PARTIGIANI, 2/E-H - TEL.: +39 035 77.33.00
FAX: +39 035 75.17.27 - e-mail: sunmac@tiscalinet.it - Internet: www.sun-mac.it